



التصوير الفوتوغرافي

أ.د. أسامة أحمد مختار حسن

أستاذ ورئيس قسم الآثار الإسلامية

كلية الآثار – جامعة سوهاج

Usama_mokhtar@art.sohag.edu.eg

الكاميرا الديجيتال طراز

CANON SX60 HS

**أولاً: تعريف مختصر
للأجزاء الكاميرا**

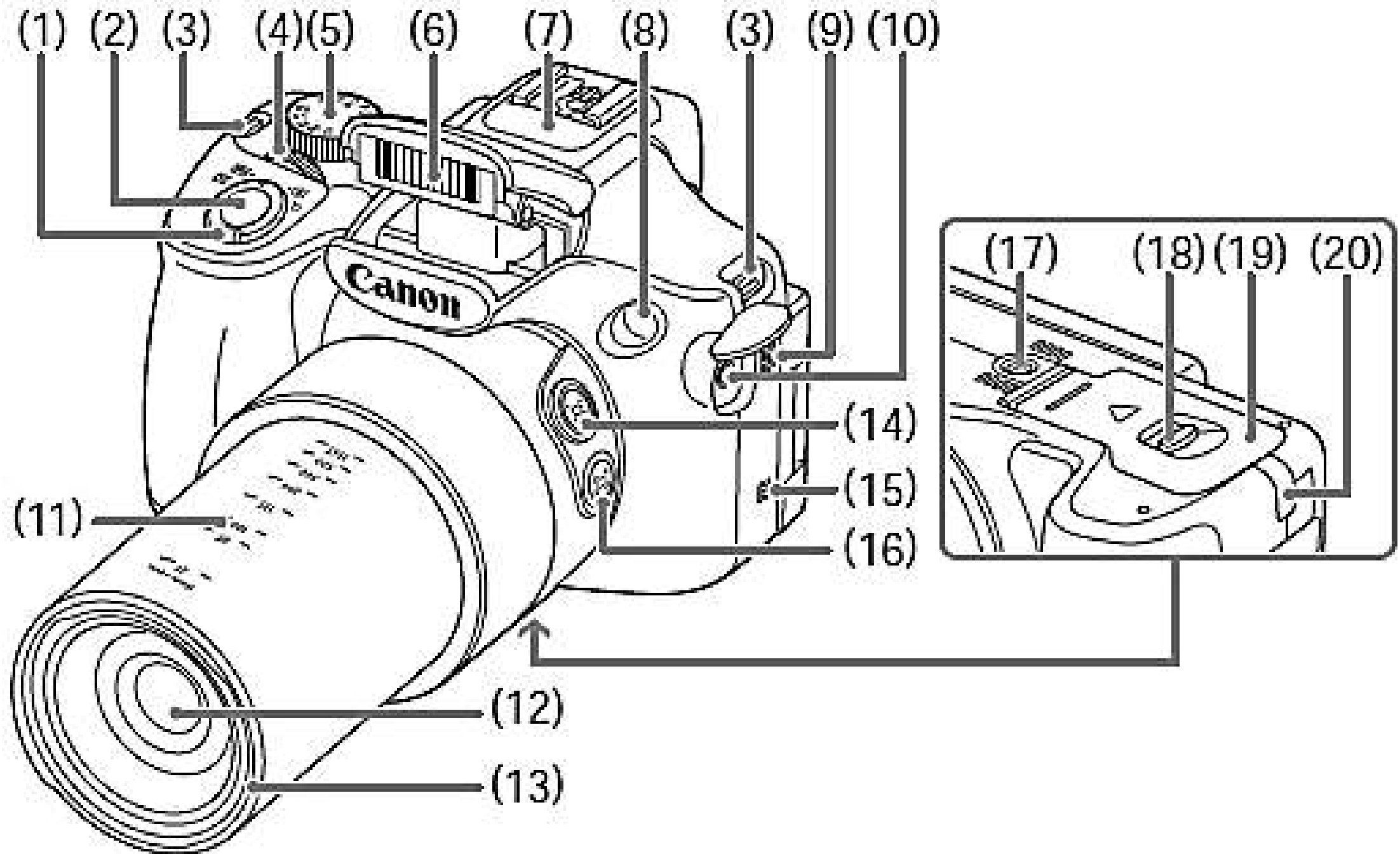

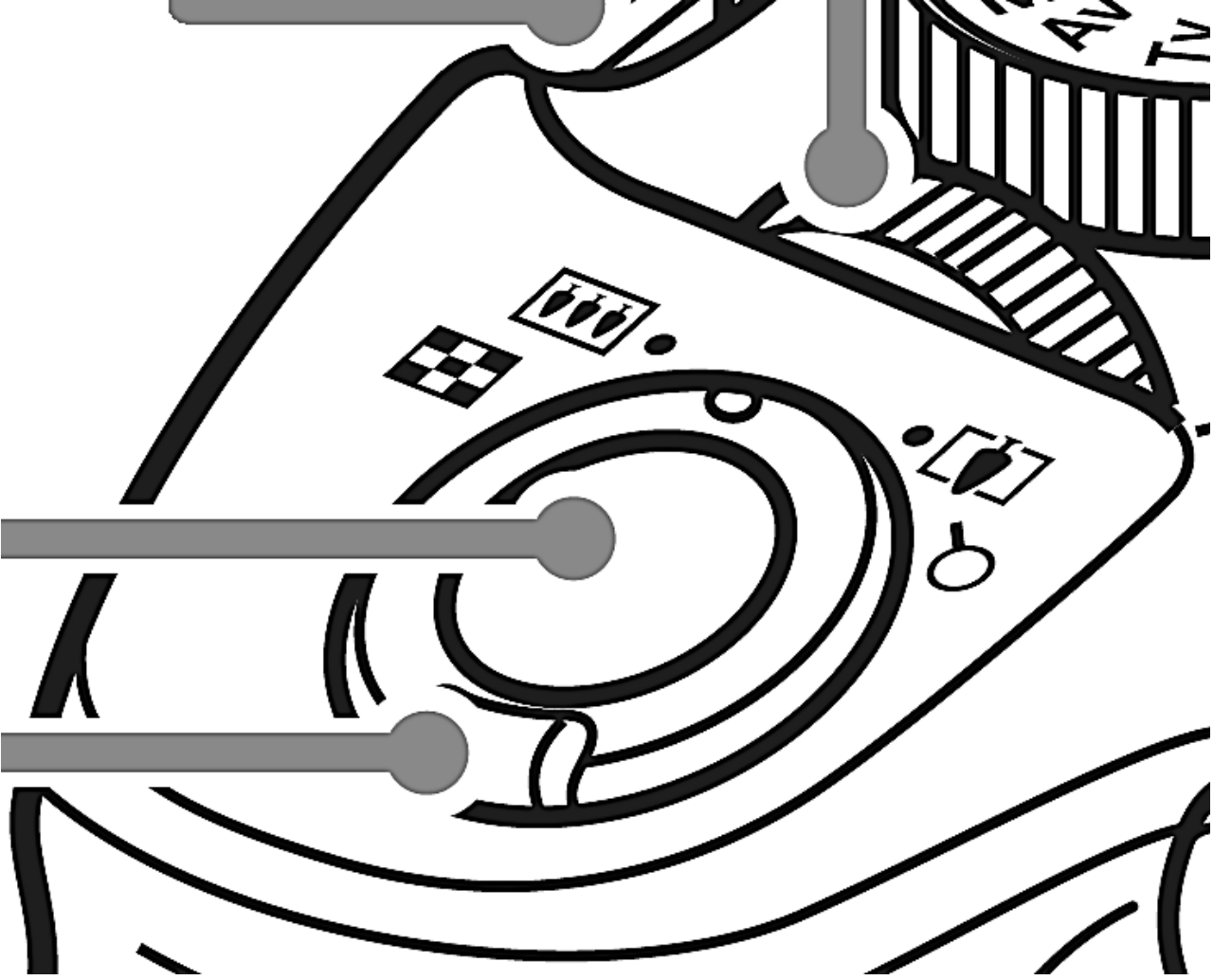

ذراع الزوم
Zoom Lever



زر التقاط الصور

Shutter button

(3) حزام الكاميرا Strap mount

• وهو الذى تُحمل بواسطة الكاميرا أو تُعلق فى الرقبة، وفائدته أنه يُحافظ على سلامة الكاميرا من السقوط أرضاً مما يتسبب فى إتلافها، فإذا وضع المصور هذا الحزام على رقبته وحدث أى خطأ تسبب فى سقوط الكاميرا من يده فإنها لا تسقط أرضاً بل تظل مُعلقة فى رقبته، وبذلك يتم تفادى سقوطها أرضاً، أما إذا قام المصور بلف هذا الحزام على يده فإن هذا يحميها أيضاً من السقوط أرضاً.

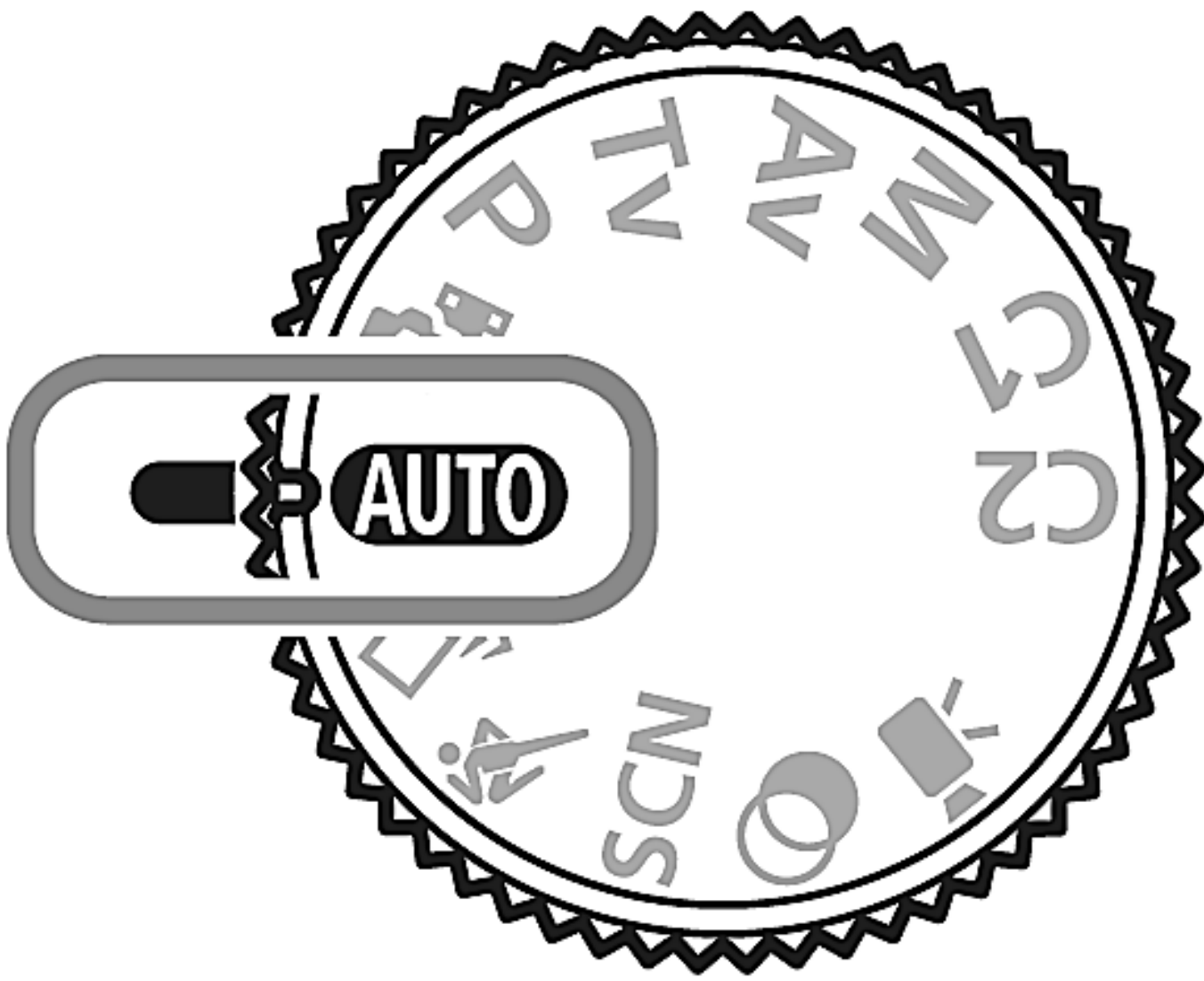

(5) عداد الأوضاع **Mode dial**

• يقوم هذا العداد بمهام عديدة من شأنها ضبط إسلوب ب أو نمط التصوير الذي يحتاجه المصور، وذلك من خلال ضبط نمط التصوير على إحدى الاختيارات الموضحة على العداد.

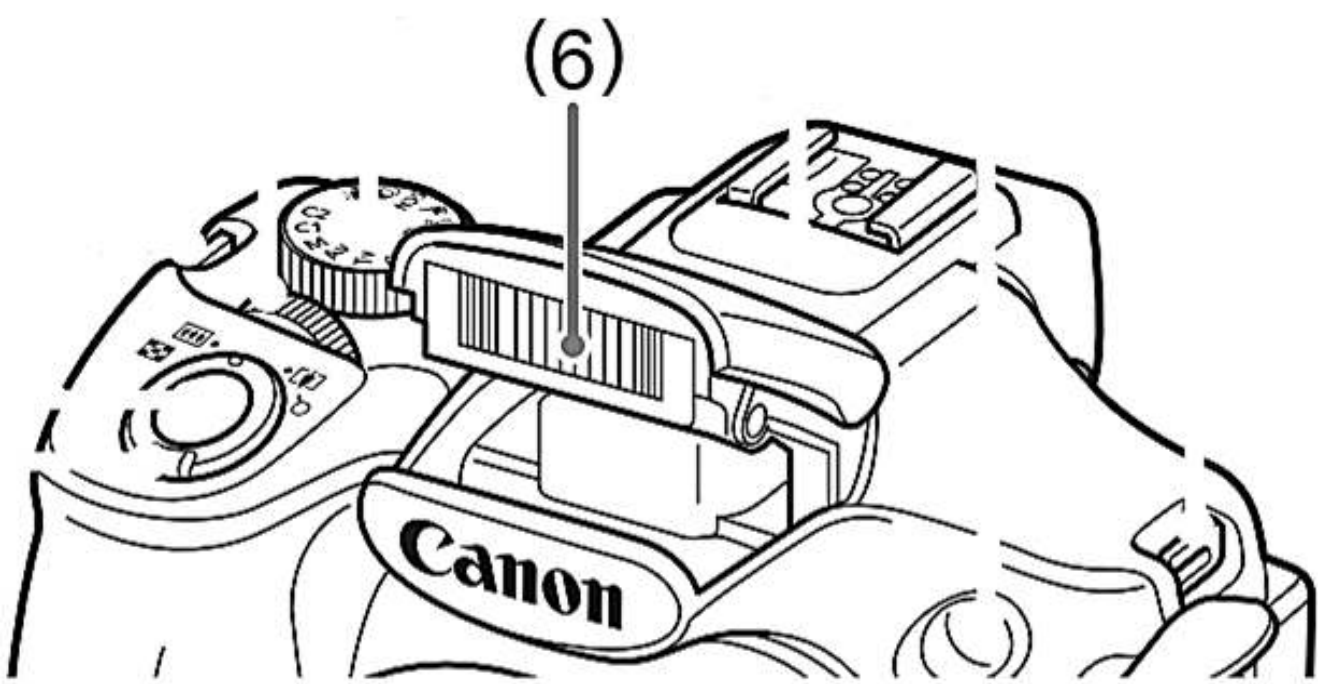

(6) الفلاش Flash

• للفلاش أنماط متعددة كل نمط منها له مميزات في التصوير؛ فمنها نمط يلغى الفلاش أو يُغلقه فيجعله لا يعمل، ومنها نمط الأوتوماتيك الذي يعمل حسب الإضاءة الساقطة على الهدف المصور، ومنها نمط العين الحمراء الذي يمنع ظهور العين الحمراء في التصوير، وغيرها من الأنماط التي سأوضحها في الصفحات التالية.

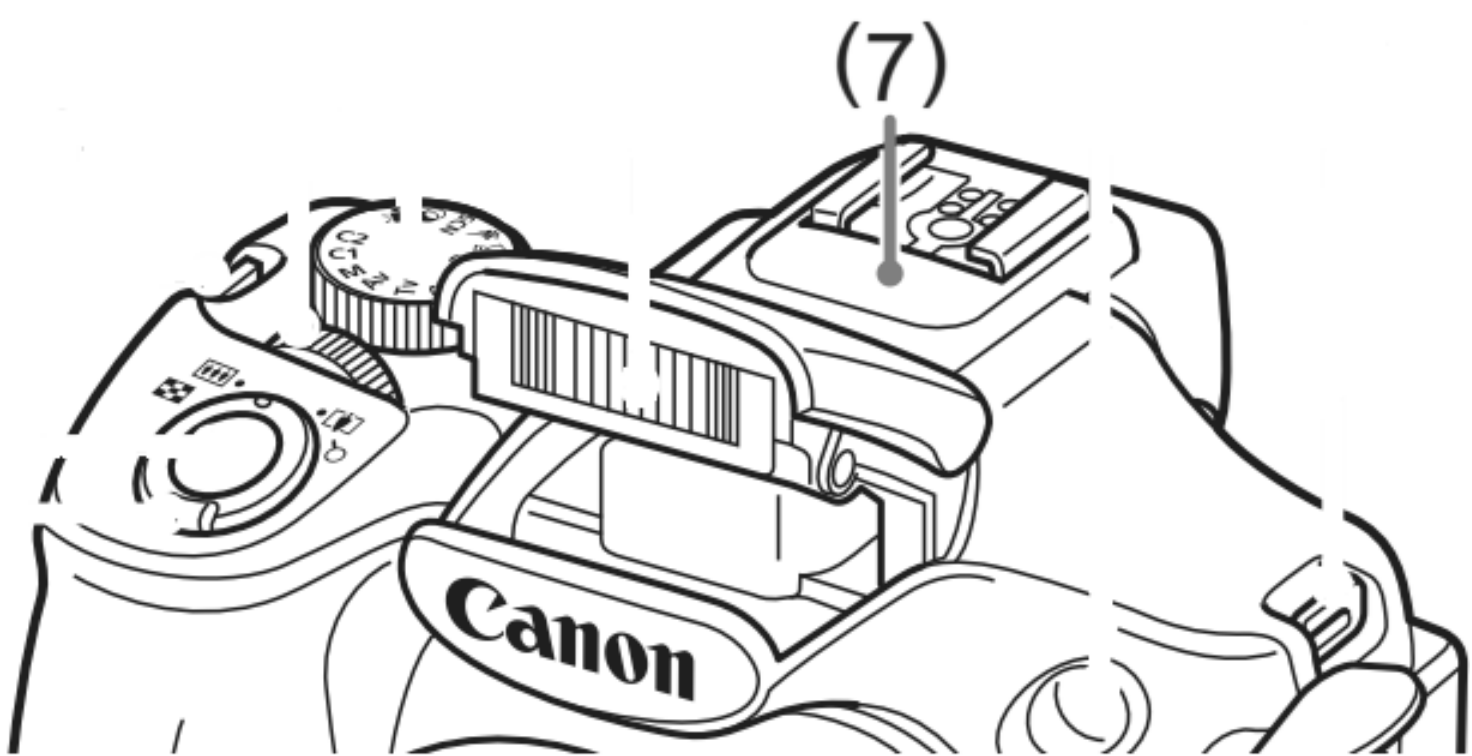

(7) ميكروفون **Microphone**

• وظيفته هو تسجيل الصوت إذا ما أراد المصور أن يُسجل فيديو مصحوباً بالصوت.

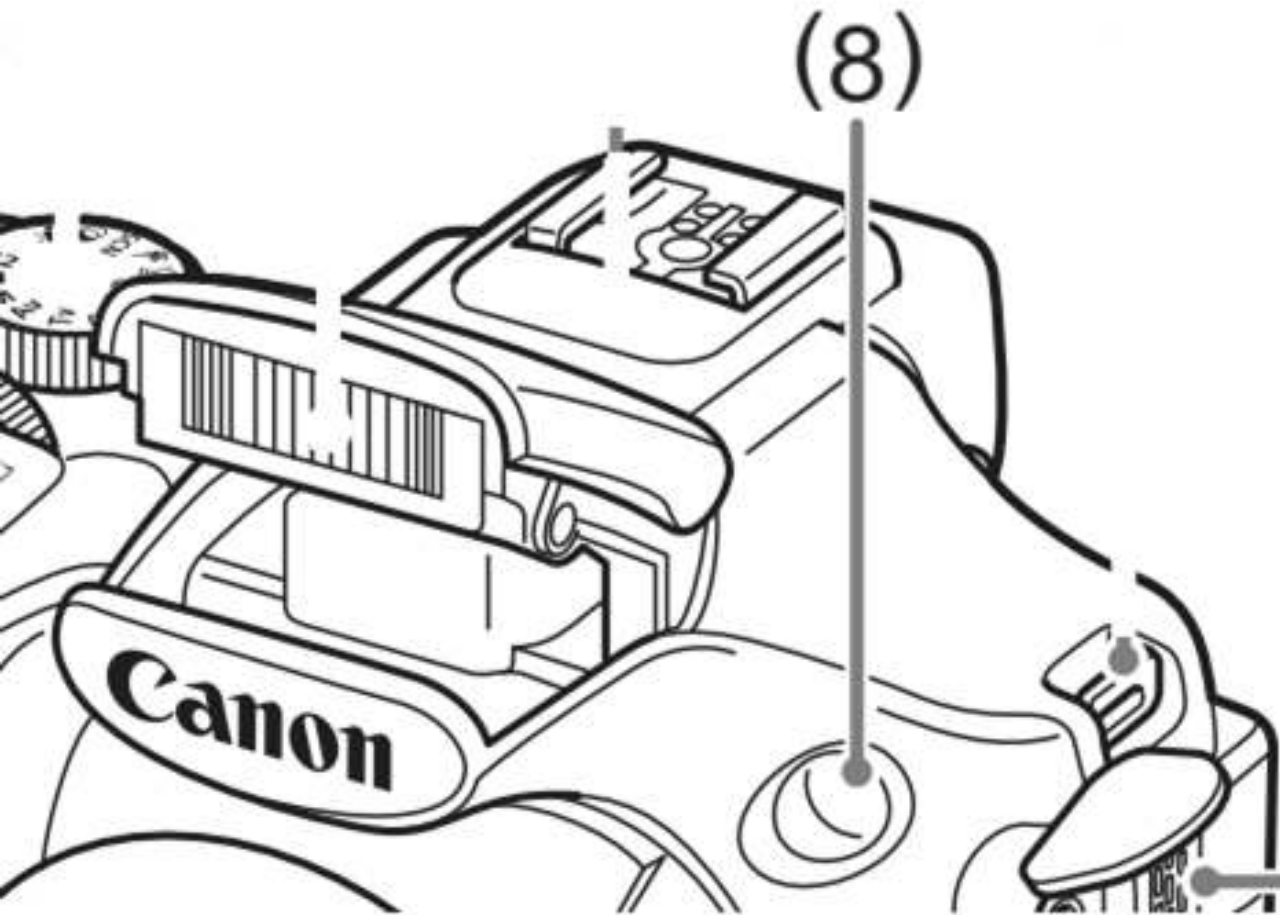

Lamp ٨ (8)

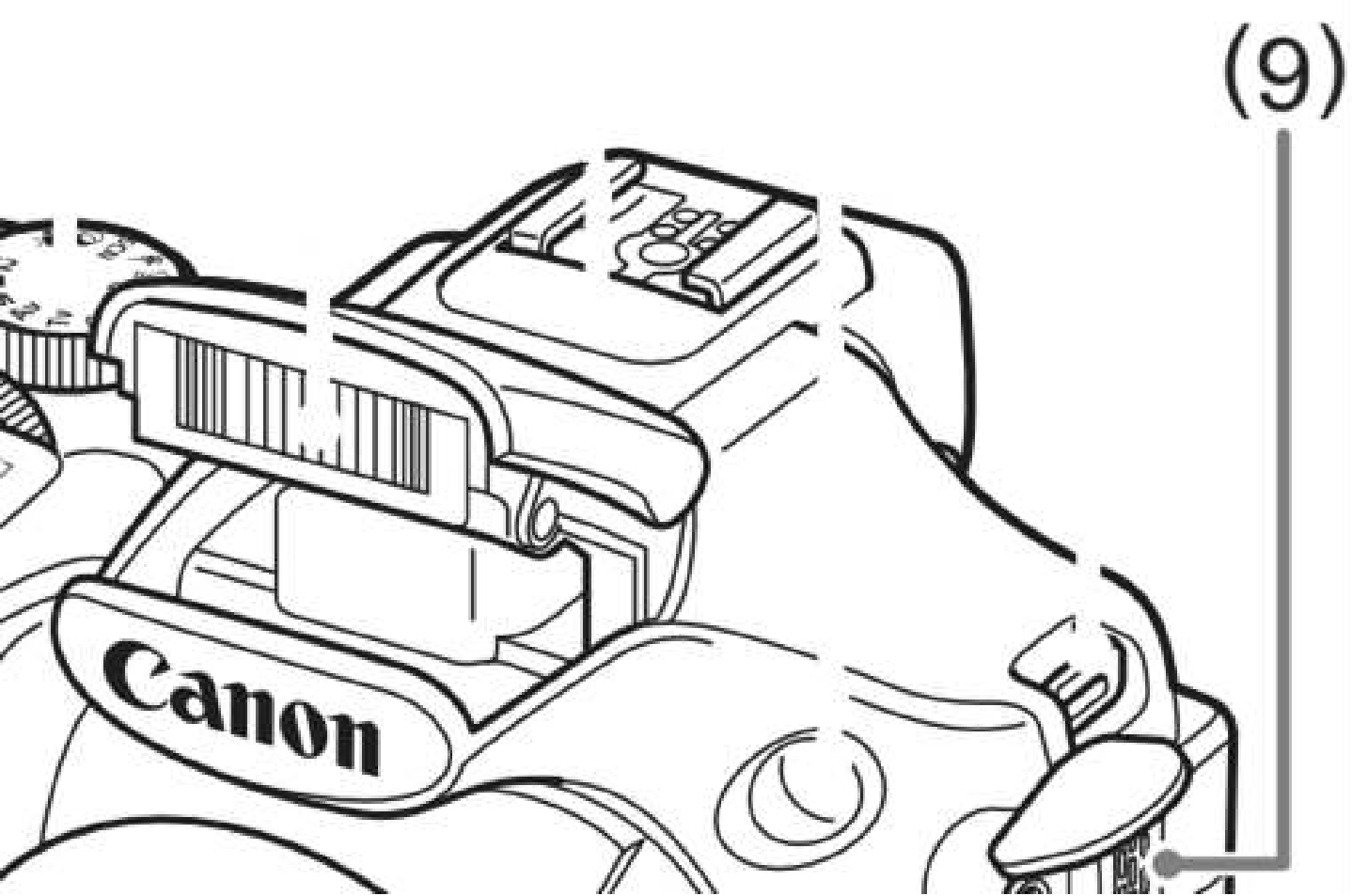

(9) سماعة **Speaker**

• تُستخدم السماعة في حالة أن يرغب المصور في سماع اللقطات الفيديو التي قام بتصويرها، فهي المسؤولة عن إخراج هذا الصوت المصحوب للتصوير.

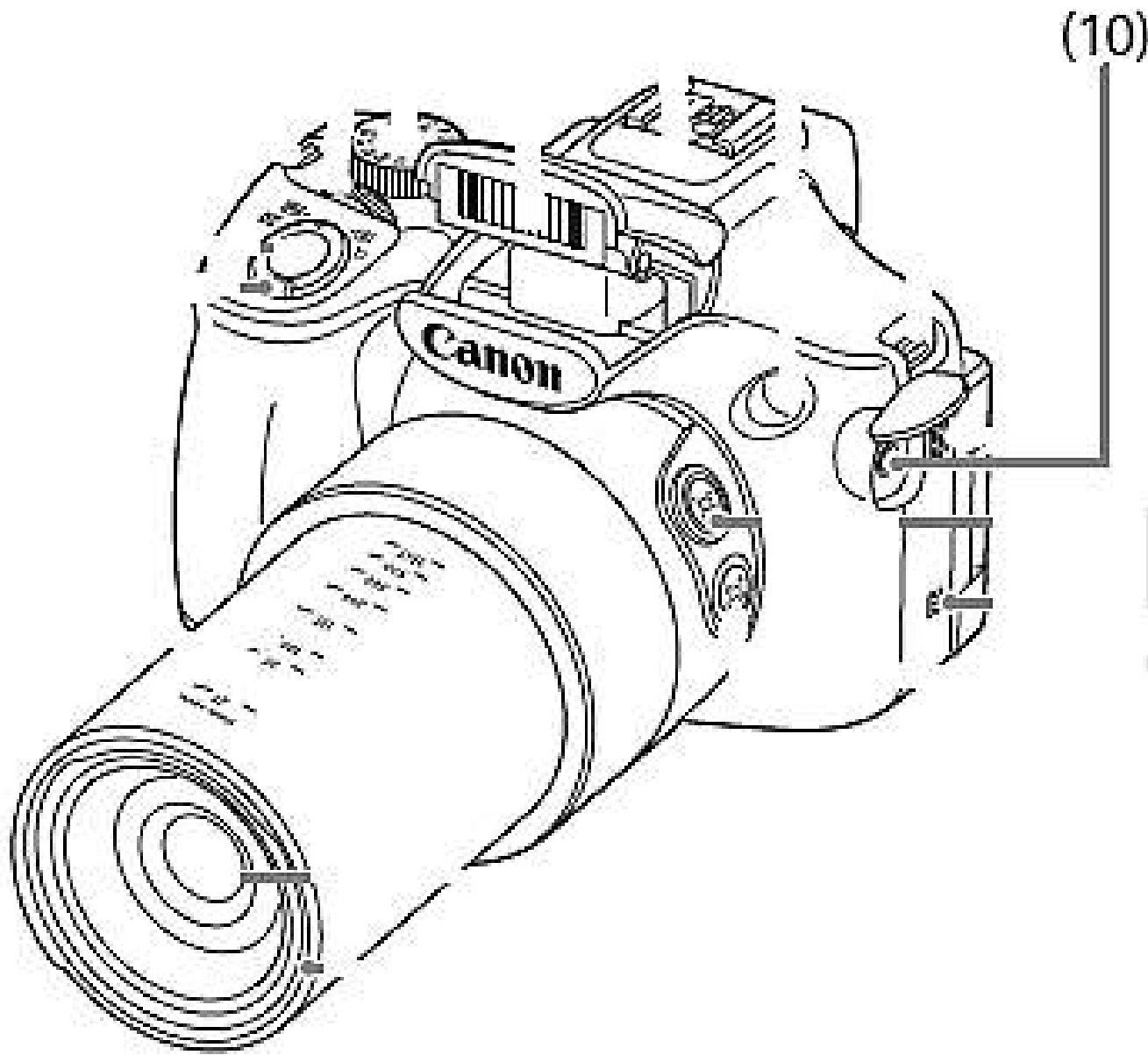

(10) میکروفون خارجی جانبی

External Microphone in terminal

شُكْرًا لِحَسَنِ اسْتِمَاعِكُمْ